

АТТ\_РОЛ.023.00.000СБ

Перв. примен.

Справ. №

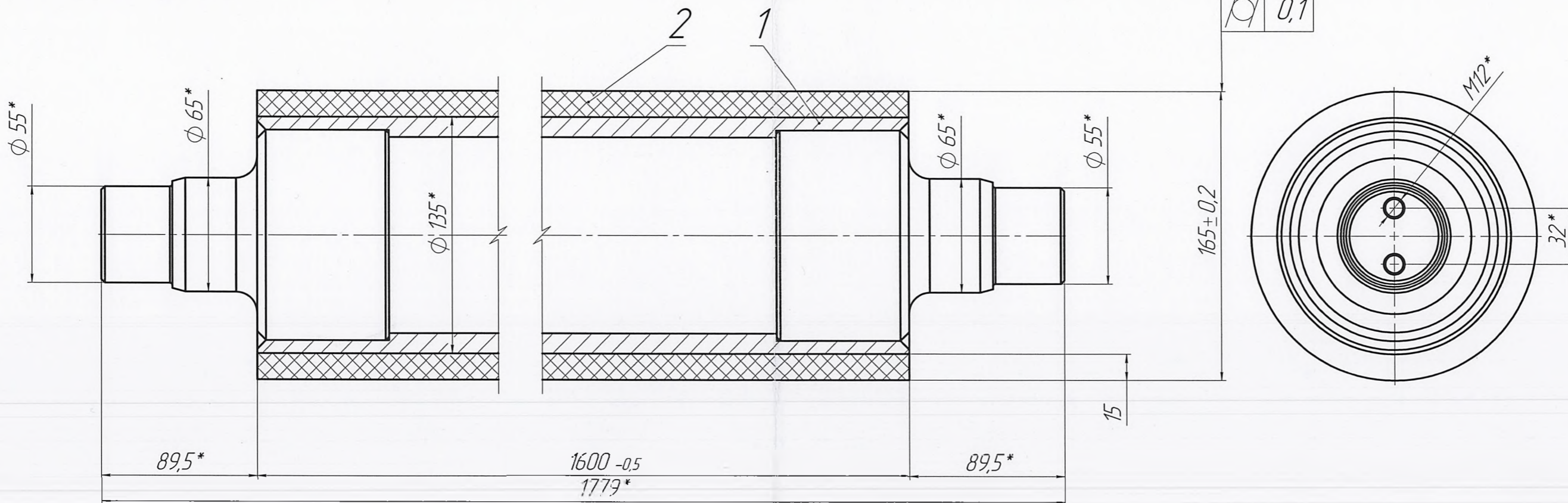

Подпись и дата

Инв. № докум

Взам. инв. №

Подпись и дата

Инв. № подл.

1. \*Размеры для справок
2. H14, h14, ±IT14/2
3. Поверхность под гуммирование -по технологии завода изготовителя
4. Твердость полиуретана по Шору 80-90 единиц

Поз.	Обозначение	Наименование	Кол.
1	АТТ_РОЛ.023.01.000СБ	Ролик 8.853272.К	1
2	АТТ_РОЛ.023.00.001	Покрытие полиуретановое	1

					АТТ_РОЛ.023.00.000СБ			
Изм.	Лист	№ докум.	Подп.	Дата	Ролик 8.853272.К антивибрационный	Лит.	Масса	Масштаб
Разраб.		Суяров М.Ф.		09.01.2024			85.52	1:2.5
Проб.		Ештаев А.А.				Лист 1		Листов 1
Т.контр.		Сайфмаликов У.С.						
Утв.		Дьяконов В.А.		01.03.24				
АТТ_РОЛ.023.00.000СБ (Ролик 8.853272.К антивибрационный)						Копировал		Формат А3

ООО "Tashkent Metallurgiya Zavodi"



АТТ\_РОЛ.023.01.000СБ

Перв. примен.

Справ. №

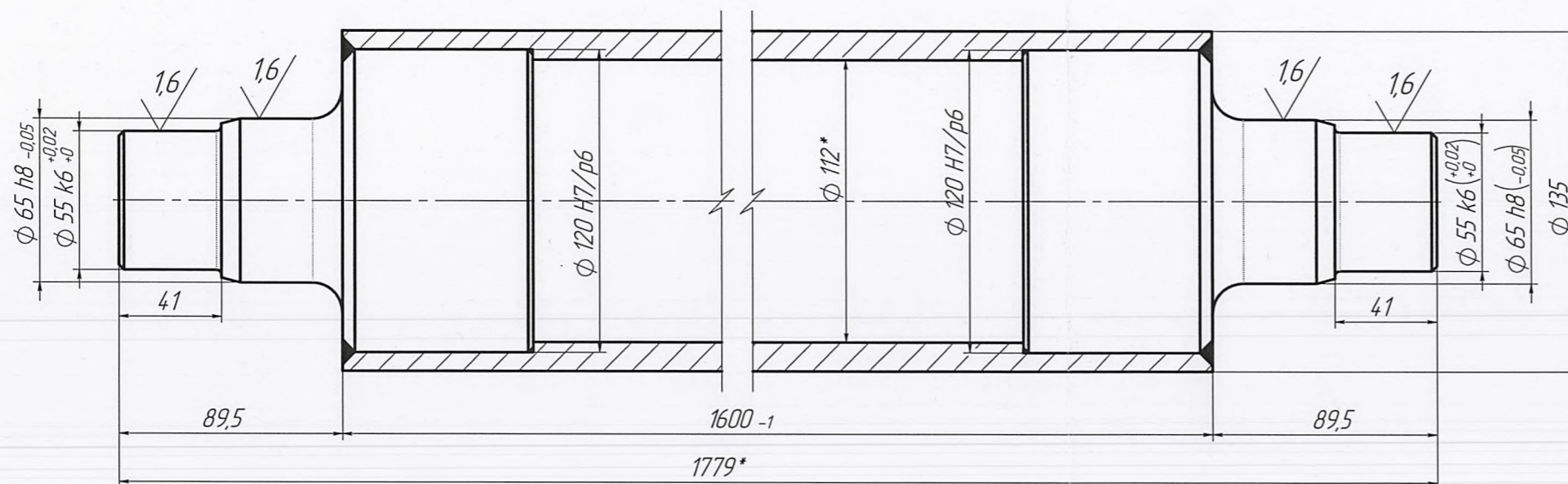

Подпись и дата

Инв. № докум.

Взам. инв. №

Подпись и дата

Инв. № подл.

- \*Размеры для справок
- H14, h14, ±IT14/2
- Сварочные швы по ГОСТ 14771-76
- Поверхность под гуммирование - по технологии завода изготовителя

Поз.	Обозначение	Наименование	Кол.
1	АТТ_РОЛ.023.01.001	Цилиндр	1
2	АТТ_РОЛ.023.01.002	Полуось	2

АТТ_РОЛ.023.01.000СБ					Лит.	Масса	Масштаб
Изм.	Лист	№ докум.	Подп.	Дата			
Разраб.		Суяров М.Ф.	И.С.	01.05.2024		71.66	1:2.5
Проб.		Ештаев А.А.					
Т.контр.		Сайфмаликов У.С.			Лист 1		Листов 1
Утв.		Дьяконов В.А.		01.05.24	000 "Tashkent Metallurgiya Zavodi"		

АТТ\_РОЛ.023.01.000СБ Рोलик 8.853272.К без покрытия

Копировал

Формат А3



АТТ\_РОЛ.023.01.002

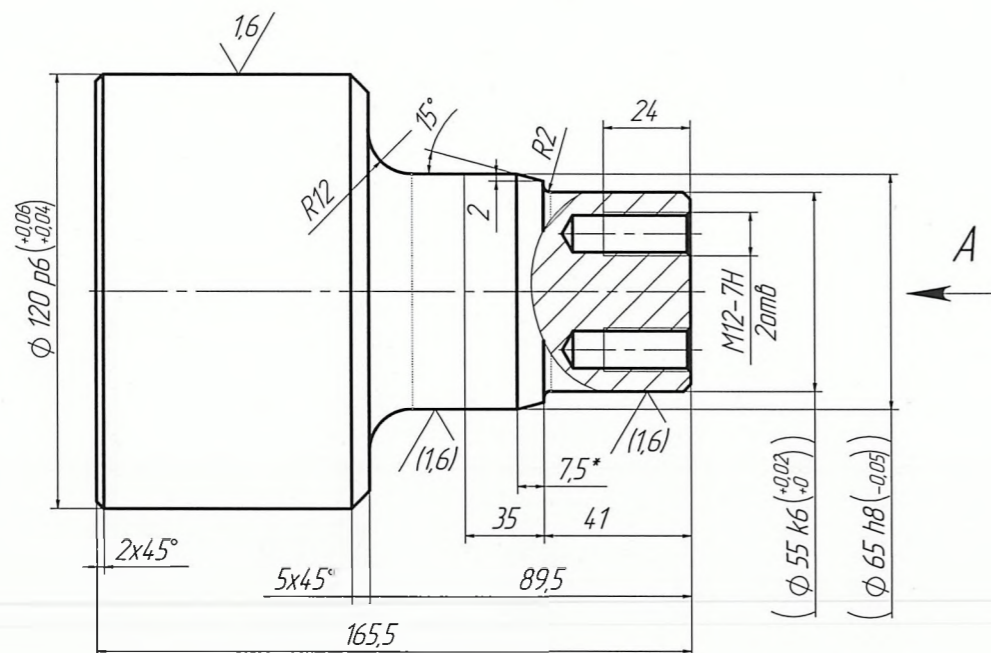
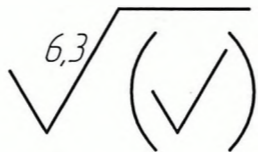

ВИД А

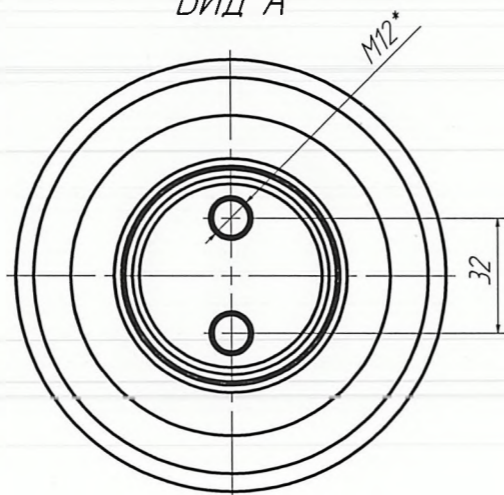

1. \*Размер для справок
2.  $H14, h14, \pm IT14/2$
3. Размеры и шероховатости поверхностей в скобках обеспечить в сборе после сварки

АТТ\_РОЛ.023.01.002

Изм.	Лист	№ докум.	Подп.	Дата
Разраб.		Сүярәв М.Ф.	<i>[Signature]</i>	01.05.2024
Пров.		Ештаев А.А.	<i>[Signature]</i>	
Т.контр.				
Утв.		Дьяконов В.А.		

Полуось

Лист

8.69

2:4

Лист 1

Листов 1

Круг  $\Phi 125$   
Сталь 17ГС ГОСТ 19281-89

ООО "Tashkent Metallurgiya Zavodi"

Перв. примен.

Справ. №

Подпись и дата

Инв. № дудл.

Взам. инв. №

Подпись и дата

Инв. № подл.

АТТ\_РОЛ.023.01.001

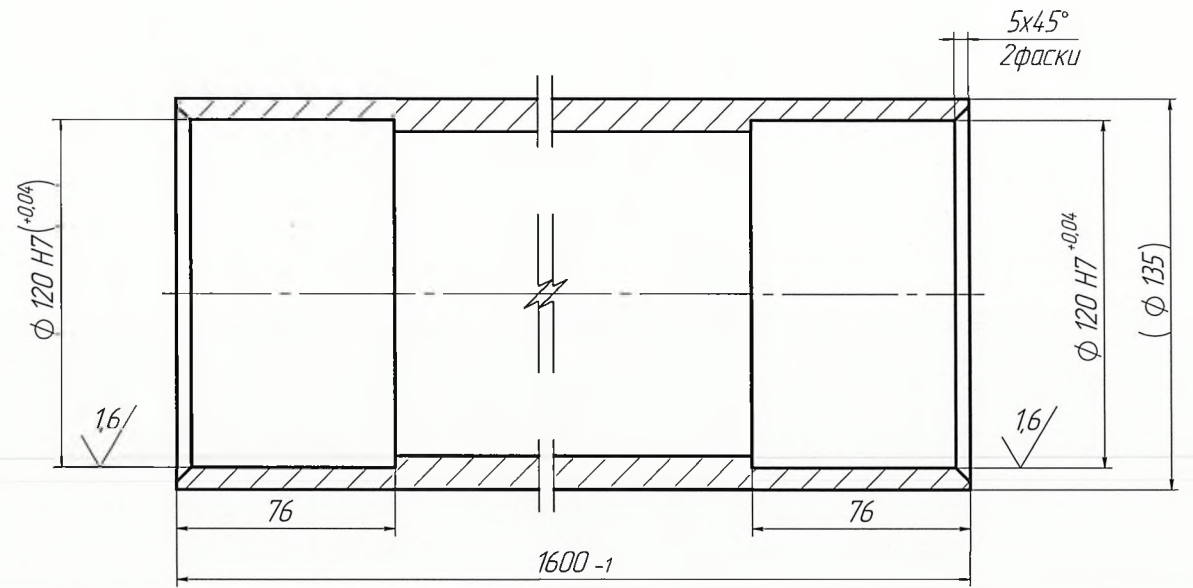
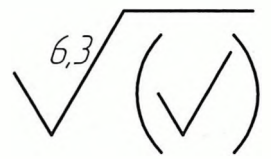

1. \*Размер для справок
2. H14, h14, ± IT14/2
3. Размеры и шероховатости поверхностей в скобках обеспечить в сборе после сварки

АТТ\_РОЛ.023.01.001

Изм.	Лист	№ докум.	Подп.	Дата
Разраб.		Суяров М.Ф.		01.05.2024
Пров.		Ештаев А.А.		
Т.контр.				
Утв.		Дьяконов В.А.		

Цилиндр

Лит.	Масса	Масштаб
	54.29	1:2.5
Лист 1		Листов 1

Круг  $\phi 170$   
Сталь 17ГС ГОСТ 19281-89

ООО "Tashkent Metallurgiya Zavodi"

Перв. примен.

Справ. №

Подпись и дата

Инв. № аудл.

Взам. инв. №

Подпись и дата

Инв. № подл.