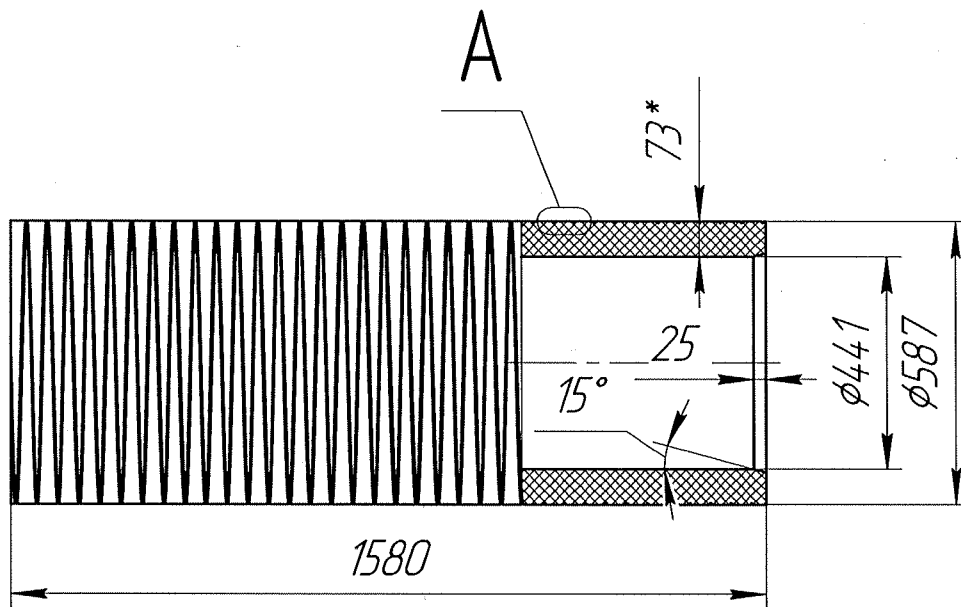
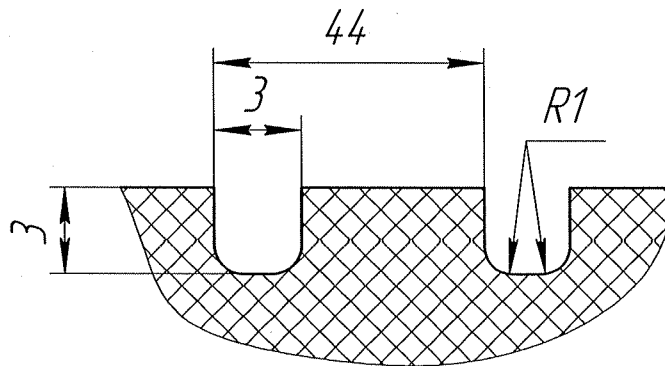

АНГЦ\_Ра.031

 $\sqrt{Ra\ 25\ (\checkmark)}$ A( $\delta/M$ )1. H12, h12,  $\pm IT\ 12/2$ .

2. На детали выполнить канавку 3x3 мм. Нарезать правую и левую резьбу с шагом 44 мм.

3. Твердость 70-80 по Шору А (Shore A).

4. В чертеже производителя допустима замена материала на более надежный, прочный и технически усовершенствованный.

Втулка резиновая головки барабана моталки №1 и №2.

АНГЦ\_Ра.031

Изм.	Лист	№ докум.	Подп.	Дата
Разраб.		Мадиев Т. М.		12.03.2023
Проб.		Ештаев А. А.		
Т.контр.		Ташев У. И.		
Н.контр.				
Утв.		Дьяконов В. А.		

Втулка

NBR (Nitrile Butadiene Rubber)

Лист	Масса	Масштаб
	~220	1:15
Лист	Листов	1

000 "Tashkent Metallurgiya Zavodi"

Копировал

Формат А4

Перв. примен.

Справ. №

Подп. и дата

Инв. № дубл.

Взам. инв. №

Подп. и дата

Инв. № подл.